

Revision level Indice Aenderungsstand		Revision Record Désignation Beschreibung der Aenderung	Changed Modifié Geändert	Date Datum	Approved Approuvé Geprüft	Date Datum
Drawing Dessin Zeichnung	Part Pièce Solid					
A	00	MODIFIED GEOMETRY OF THE FIR TREE	D.NAMPON	19.04.22	P.CHERDO	19.04.22

Vue de l'agrafe seule  
Clip alone View

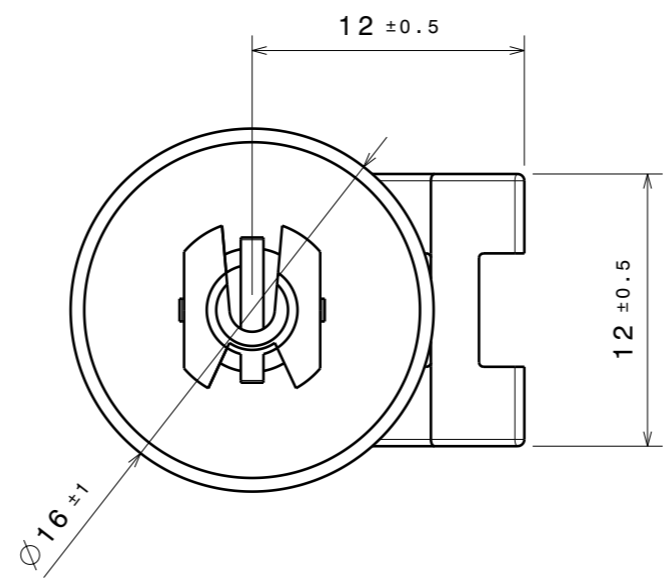

Collier de serrage  
T50RHR-991964 pour Ø1.5 à 50mm  
Cable tie T50RHR-991964 for Ø1.5 to 50mm

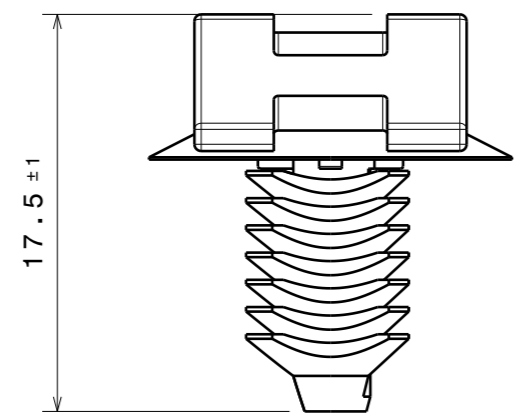
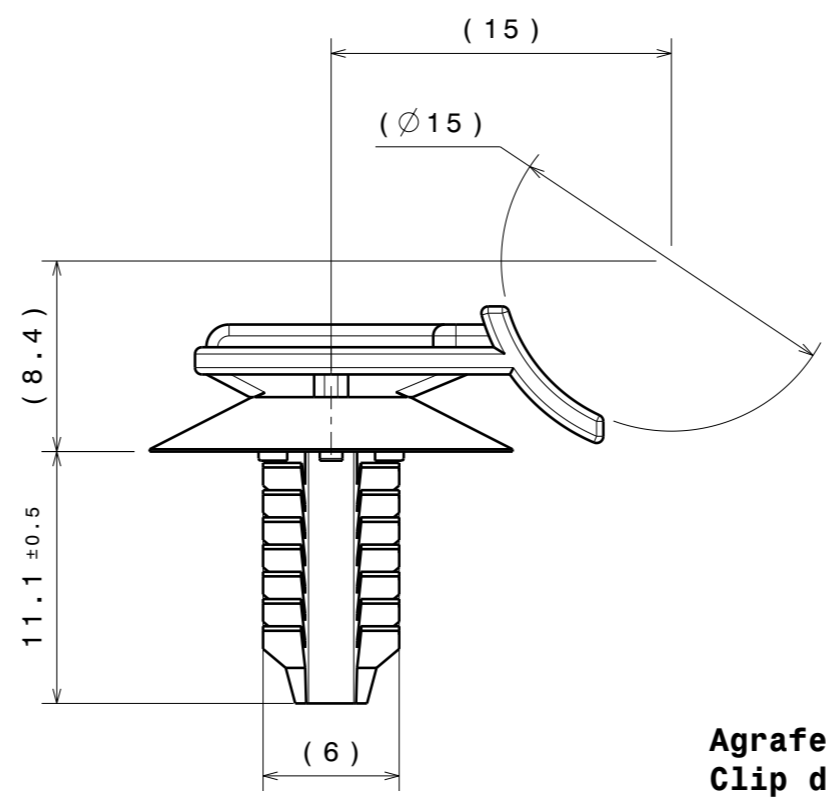
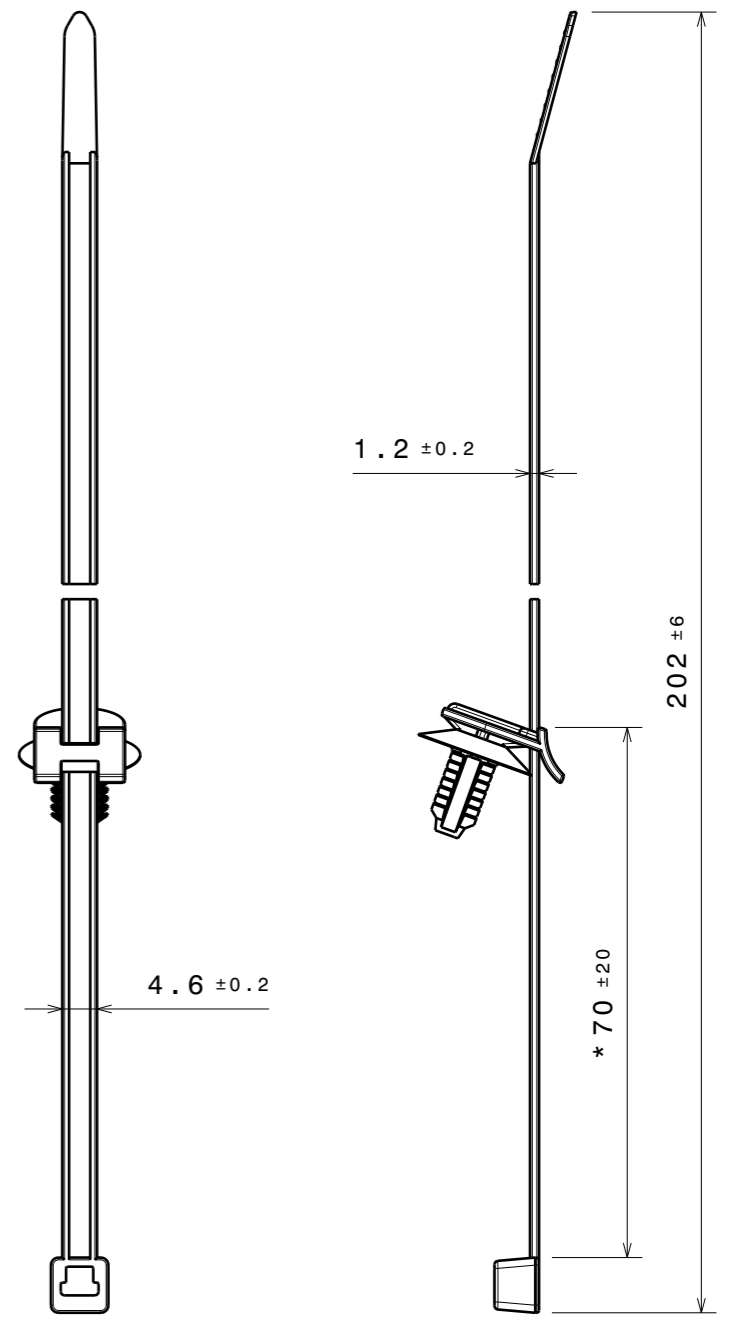
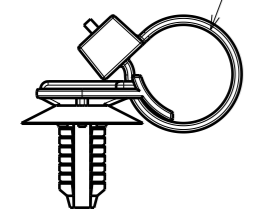

Panel Thickness Epaisseur Support Blechdicke	0.75 - 6mm
Hole Size Trou Ø Loch Ø	6.4 - 7.1mm
Bundle Ø Toron Ø Buendel Ø	1.5 - 50mm.
Material Matière Werkstoff	PA46
Colour : Gris Colour: Grey	
Tolerances Dimension without tolerances details to:	
Tolérances Cotes sans tolérances:	
Toleranzen Masse ohne Toleranzangaben nach:	DIN 16901 / 140
PERFORMANCE SPECIFICATION AUSFUEHRUNG SPEZIFIKATION	

Agrafe livrée assemblée avec collier de serrage T50R PA46  
Clip delivered assembled with cable tie T50R PA46

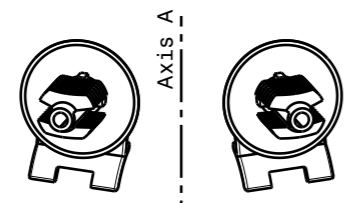

Deux géométries possibles (Axe A: empreintes de moule symétrisées)  
Two different geometries (Axis A: mirrored cavities mould)

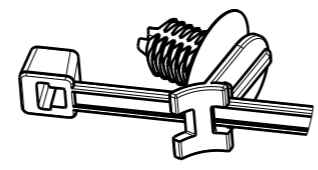

The copyright of this drawing is reserved by HELLERMANN TYTON. It is issued on condition that it is not reproduced, copied or disclosed to a third party, either wholly or in part, without the consent of HELLERMANN TYTON.

La propriété de ce plan est réservée à la société HELLERMANN TYTON. Il est distribué à condition qu'il ne soit pas reproduit, communiqué ou révélé à une tierce partie, soit complètement ou en partie, sans le consentement de la société HELLERMANN TYTON.

Weitergabe sowie Vervielfältigung dieser Unterlage, Verwertung und Mitteilung ihres Inhalts nicht gestattet, soweit nicht ausdrücklich zugestanden. Zuwiderhandlungen verpflichten zu Schadenersatz. Alle Rechte fuer den Fall der Patenterteilung oder Gebrauchsmuster-Eintragung vorbehalten.

Drawn Dessiné Par Gezeichnet	P.Cherdo	12.10.09
Approved Approuvé Par Geprüft	M.Rodriguez	12.10.09
<b>HellermannTyton</b>		
Manchester	Telephone: +44 (0) 161 945 4181 Facsimile: +44 (0) 161 947 2228	
Trappes	Téléphone: +33 (0) 1 30 13 80 00 Télécopie: +33 (0) 1 30 13 80 60	
Tornesch	Telefon: +49 (0) 41 22 / 701 - 1 Telefax: +49 (0) 41 22 / 701 - 400	

Scale Echelle Maszstab	3:1	Project Number Numéro de projet Projektnummer	GPN0124-09
Title Titre Benennung	<b>T50RSOC15FT6LG</b>		
Drawing-No Plan-No Zeichnungs-Nr	<b>09-0124-001-CSF</b>		
Format D.Size	<b>A3</b>		
Sheet Page Blatt	<b>1 / 1</b>		